

ПАСПОРТ ИЗДЕЛИЯ



Группа компаний
«Эвент»

Стол консольный Лофт



<i>Габаритные размеры ШxГxВ, см</i>	<i>Масса, кг</i>	<i>Цвет ножек</i>
<i>90x30x77</i>	<i>21</i>	<i>черный или белый</i>

**Адрес: Россия, г. Рязань, Куйбышевское шоссе, д. 41, офис 206.
Телефон: 8 800 2222-198, E-mail: info@event-gk.ru.
Сайты: www.make-mebel.com, www.event-gk.ru.**

Уважаемый покупатель благодарим Вас за приобретение нашей продукции. Убедительно просим Вас ознакомиться с данной инструкцией и следовать ее рекомендациям.

1. Описание

Стильный и элегантный консольный стол в стиле лофт от фирмы Make Mebel украсит и дополнит интерьер гостиной, прихожей, спальни или ванной комнаты. Его можно применить в качестве подставки под журналы, рамки с фотографиями, вазы и прочие вещи. При этом имея неглубокую столешницу он не займет много полезной площади. Что касается прихожей, то в этом помещении стол консольный может послужить в качестве подставки под перчатки, документы или ключи. Его тумба и полка изготовлены из ЛДСП премиум класса толщиной 16 мм, ножки - из стальной трубы 20х30 мм и окрашены порошковой краской.



2. Комплектовочная ведомость

Прежде чем приступить к сборке проверьте комплектацию изделия.

Комплектация деталей

№	Наименование	Размер, см	Кол-во
1	Тумба с ящиком	90х30х15	1
2	Полка	86х30	1
3	Ножка левая	75,5х30	1
4	Ножка правая	75,5х30	1
5	Ручка с крепежем		1

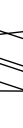
Комплектация фурнитуры

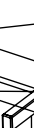
№	Наименование	Размер	Кол-во
1	Евровинт		10
2	Заглушка евровинта		10
3	Саморез		4
4	Ключ шестигранный		1

3. Транспортировка, хранение, эксплуатация и уход за мебелью.

Изделие допускается транспортировать в упаковке предприятия-изготовителя любым видом транспорта при условии надежной защиты от механических повреждений и влаги (атмосферных осадков и т.д.).

Не допускается воздействие влаги. Изделие должно храниться и эксплуатироваться в сухих и теплых помещениях. Не рекомендуется устанавливать изделие около источников тепла. Удаление пыли с поверхности изделия следует производить мягкой тканью с использованием специальных составов по уходу за мебелью.

4. Гарантии изготовителя

Гарантийный срок эксплуатации 24 месяца с момента приобретения, при условии соблюдения Покупателем правил транспортировки, хранения и эксплуатации. Срок службы изделия 5 лет. Предприятие-изготовитель не несет ответственности за недостатки изделия, появившиеся в результате несоблюдения Покупателем правил эксплуатации, сборки, транспортировки и ухода за мебелью.

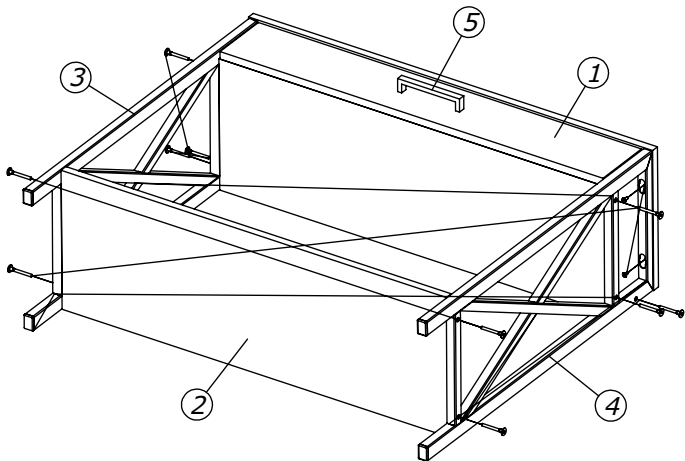

5. Инструкция по сборке

Соедините ножки (3) и (4) с тумбой (1) и полкой (2) при помощи евровинтов. Используйте для этого ключ шестигранный. На головки евровинтов установите заглушки.

Используйте саморезы для лучшего закрепления ножек с тумбой. Установите ручку (5) на ящик.