



Группа компаний
«Эвент»

ПАСПОРТ ИЗДЕЛИЯ

Стол «Трансформер»



Уважаемый покупатель, благодарим Вас за приобретение нашей продукции. Убедительно просим Вас ознакомиться с данной инструкцией и следовать её рекомендациям.

Стол-трансформер от фирмы Make Mebel позволит наиболее эффективно использовать место в комнате и создаст удобный уголок для работы или учебы.

Его можно использовать как прямой, так и угловой письменный стол. В угловом виде стол-трансформер может быть установлен на любую сторону. Стол оснащен тремя ящиками на шариковых направляющих. Внутренний размер ящиков 33×32×17 см (Ш×Г×В). Изготовлен стол-трансформер из ЛДСП премиум-класса толщиной 25 и 16 мм компании Lamarty, его ножка — из профильной трубы 50×25 мм, окрашенной порошковой краской.

Транспортировка, хранение, эксплуатация и уход за мебелью.

Изделие допускается транспортировать в упаковке предприятия-изготовителя любым видом транспорта при условии надежной защиты от механических повреждений и влаги. Не допускается воздействие влаги.

Изделие должно храниться и эксплуатироваться в сухих и теплых помещениях. Не рекомендуется устанавливать изделие около источников тепла. Удаление пыли с поверхности изделия следует производить мягкой тканью с использованием специальных составов по уходу за мебелью. Максимальная нагрузка на стол — 20 кг.

Гарантии изготовителя.

Гарантийный срок эксплуатации 24 месяца с момента приобретения, при условии соблюдения покупателем правил транспортировки, хранения и эксплуатации. Срок службы изделия 5 лет. предприятие-изготовитель не несет ответственности за недостатки изделия, появившиеся в результате несоблюдения покупателем правил эксплуатации, сборки, транспортировки и ухода за мебелью.

Адрес: Россия, г. Рязань, Куйбышевское шоссе, д. 41, офис 206.
Телефон: 8 800 2222-198, E-mail: info@event-gk.ru.
Сайты: www.make-mebel.com, www.event-gk.ru.

Габаритные размеры ШxГxВ, см			Масса
В сложенном виде	В разложенном виде	В угловом виде	
135×60×75	215×60×75	135×132×75	58 кг

Уважаемый покупатель, для сборки стола вам понадобятся следующие виды инструментов: молоток (не входит в комплект поставки); шуруповёрт с крестовой насадкой или крестовая отвёртка (не входит в комплект поставки); ключ шестигранный (входит в комплект поставки).

Комплектация деталей

Наименование, размер в мм	Кол-во
Столешница 1350×600	1
Ножка 714×599	1
Крышка 1250×450	1
Дно 1216×410	1
Полка 810×410	1
Бок 662×410	1
Бок 662×410	1
Стойка 586×410	1
Стенка задняя 586×390	1
Подиум 150×150	2
Цоколь 60×1216	2
Фасад ящика 197×418	3
Фальш-панель для ящика 141×332	3
Бок ящика левый 141×350	3
Бок ящика правый 141×350	3
Дно ящика 360×346	3
Зад ящика 141×332	3
Ручка с комплектом крепежа	3
Поворотный механизм	1
Евровинт 7×50	26
Направляющая (комплект)	3
Подпятник	10
Саморез 3,5×16	52
Саморез 3,5×30	20
Стяжка (шток и эксцентрик)	18
Шкант	20
Гвоздь 1,6×25	54
Стяжка в пластиковом корпусе (шток и эксцентрик)	4
Ключ шестигранный	1

Инструкция по сборке стола «Трасформер».

- 1** Стол собирается в одном из двух вариантов для размещения стола в комнате - **первый вариант (рис. 2)**, или **второй вариант (рис. 3)**.

Подготовка. Разберите направляющие, для этого раздвиньте их на всю длину, надавив на деблокировочный рычаг и сняв внутреннюю подвижную часть с каждой направляющей (рис. 1).

Выберите расположение стола в комнате, сверившись с двумя изображениями снизу (рис. 2 и рис. 3).

Прикрутите неподвижные части направляющих к левой и правой части будущей тумбы для ящиков, как показано на изображении с помощью саморезов 3,5×16.

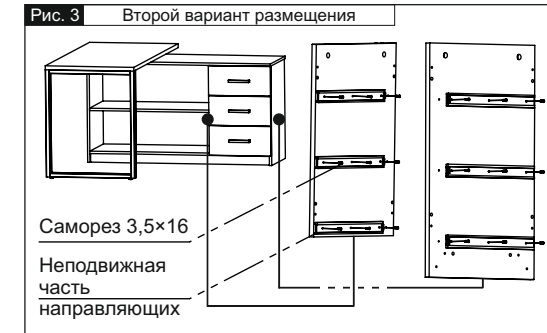
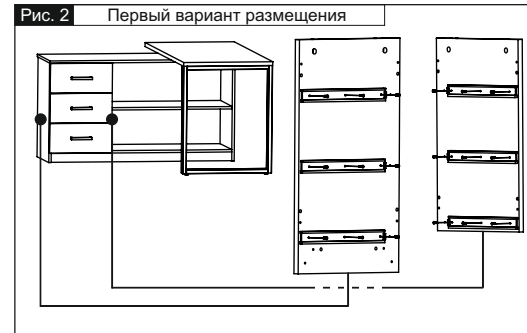
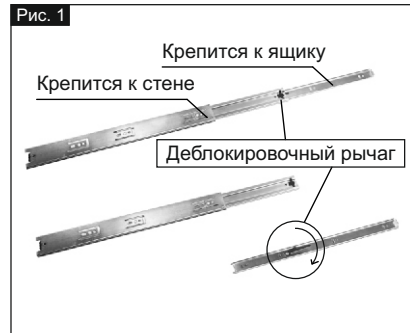

- 2** Установите в отверстия дна 6 шкантов, после чего установите на шканты цоколи, как показано на изображении (рис. 4).



- 3** Дальнейшая сборка стола производится в соответствии с выбором варианта размещения в комнате - **первый вариант (рис. 5)** или **второй вариант (рис. 6)**. К дну присоедините бока, стойку и заднюю стенку, для чего вверните в отверстия двух боков и стойки штоки стяжек, и установите шканты. Бока и стойку наложите на дно и заднюю стенку таким образом, чтобы штоки стяжек и шканты на боках и стойке встали в отверстия ответных деталей, после чего затяните эксцентрики стяжек до упора, — чтобы фиксация была жёсткой. Два евровинта вкрутите в стойку при помощи шестигранного ключа.

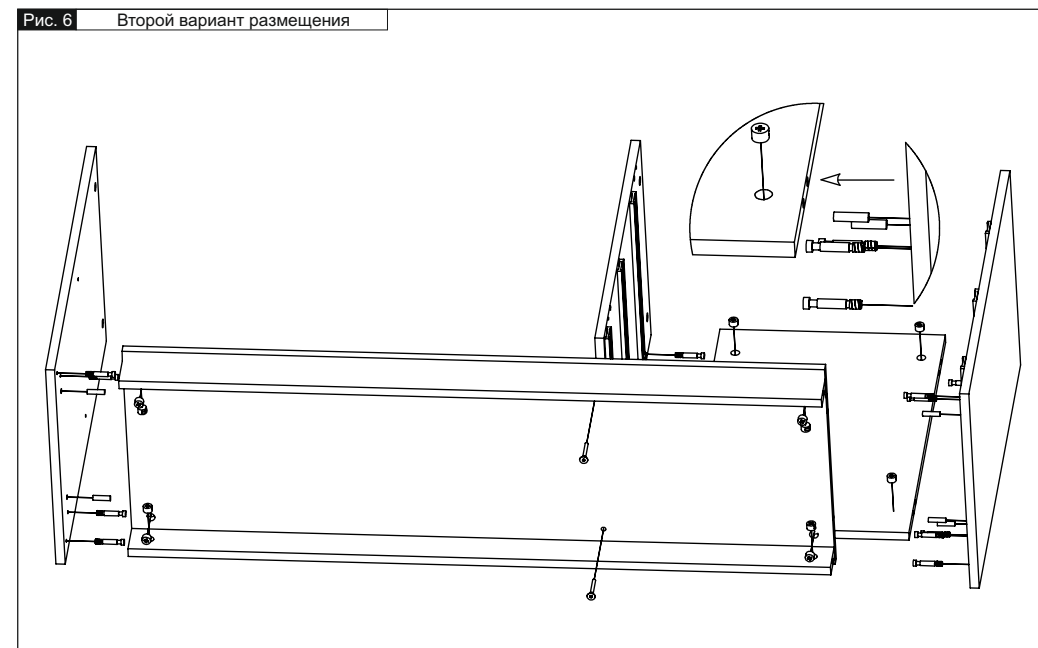
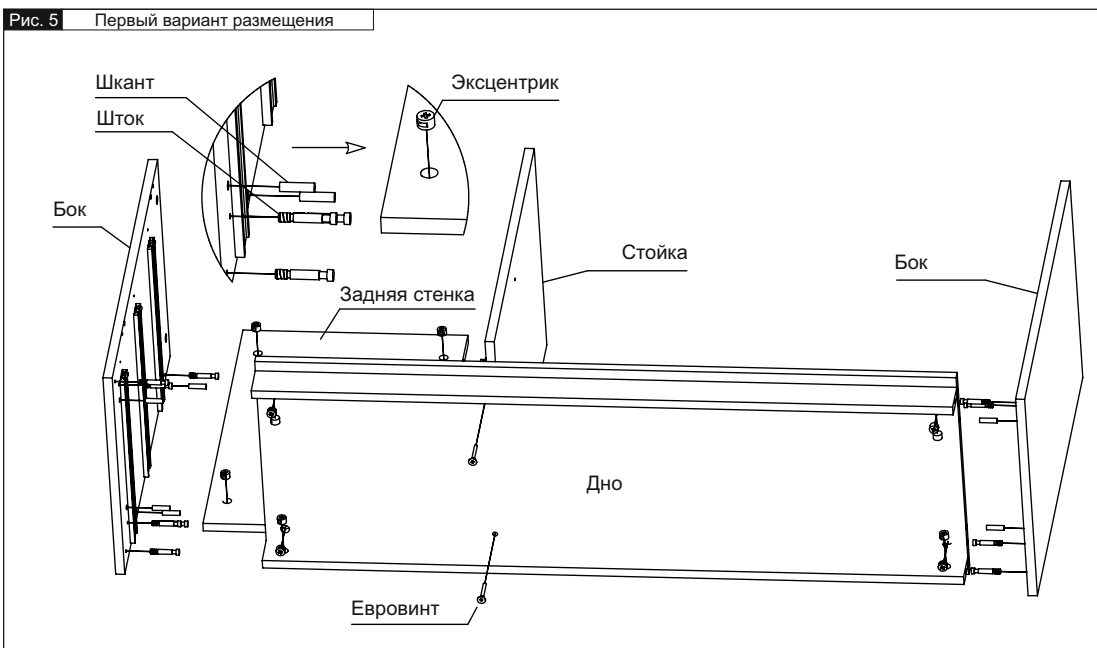

- !** Работа со штоками и эксцентриками, см. рис. 10. Эксцентрики закладывают в пазы на одних панелях ЛДСП, штоки закручиваются в другие панели ЛДСП. После того, как все штоки закручены в одну панель, а в другую панель вставлены все эксцентрики — панели нужно соединить между собой. Для этого вставьте панель со штоками в пазы панели с эксцентриками и стяните панели между собой поворотом каждого эксцентрика.

