



## Изголовье для кровати



<i>Габаритные размеры ШхГхВ, см</i>	<i>Масса, кг</i>
<i>164x12x105</i>	<i>41</i>

Уважаемый покупатель благодарим Вас за приобретение нашей продукции. Убедительно просим Вас ознакомиться с данной инструкцией и следовать ее рекомендациям.

### 1. Описание

Изголовье для кровати от фирмы Make Mebel обеспечит удобное хранение личных вещей или книг, экономя пространство спальни или детской комнаты. Изготовлено изголовье из ЛДСП премиум класса компании Lamarty, которая отличается высокой надежностью и долговечностью.

### 2. Комплектовочная ведомость

#### Комплектация деталей

№	Наименование	Размер, см	Кол-во
1	Полка	42x8,8	1
2	Полка	114x8,8	1
3	Дно	161x8,8	1
4	Горизонт	164x12	1
5	Фасад	154x52	1
6	Фасад	164x48,4	1
7	Стенка задняя	164x55	1
8	Стенка задняя	164x48,4	1
9	Стойка	43,4x8,8	1
10	Стойка	43,4x8,8	1
11	Стенка	48,4x8,8	1
12	Стенка	48,4x8,8	1

#### Комплектация фурнитуры

№	Наименование	Размер	Кол-во
13	Евровинт		32
14	Стяжка (шток и эксцентрик)		28
15	Шкант		22
16	Подпятник		6
17	Гвоздь		12
18	Заглушка $\Phi$ 12		17
19	Заглушка $\Phi$ 17		4
20	Ключ шестигранн.		1

### 3. Инструкция по сборке

#### Шаг 1

Вверните в отверстия фасада ⑤ штки стяжек и установите шканты (см. рисунок ниже). На фасад наложите полки ①, ② и стойки ⑨, ⑩ таким образом, чтоб штки стяжек и шканты фасада ⑤ вставились в отверстия ответных деталей, после чего затяните эксцентрики стяжек до упора, чтоб получилась жесткая фиксация. Евровинт вкрутите в полку ① при помощи ключа шестигранного.



## Шаг 2

Соедините горизонт (4) со стенками (11) и (12) стяжками.

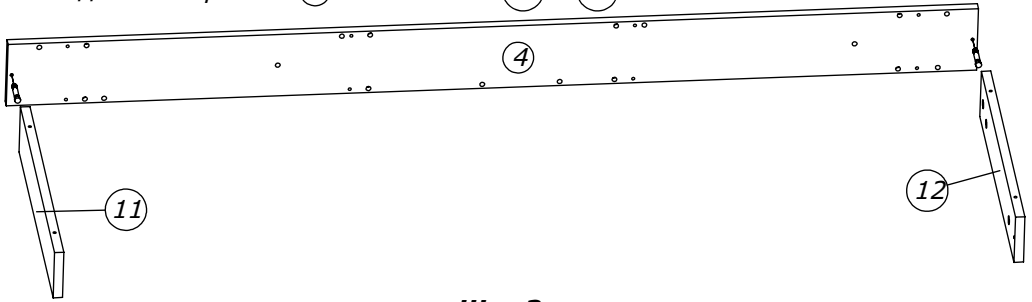

## Шаг 3

Соедините фасад (6) с дном (3) евроинтами при помощи ключа шестигранного.

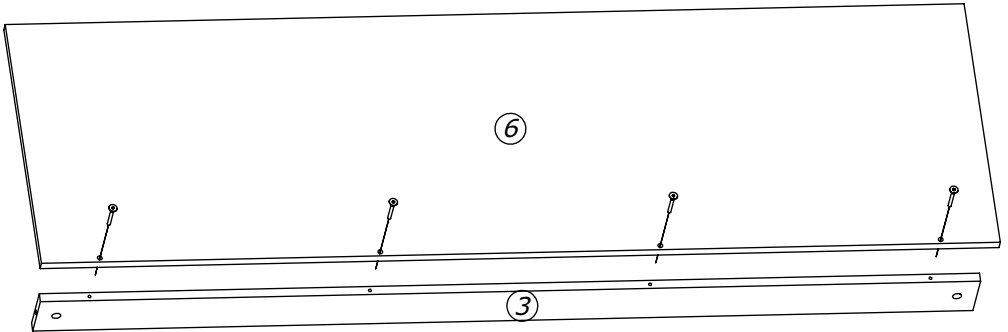

## Шаг 4

Объедините ранее собранные компоненты (в шагах 1 - 3) стяжками, шкантами и евроинтами.

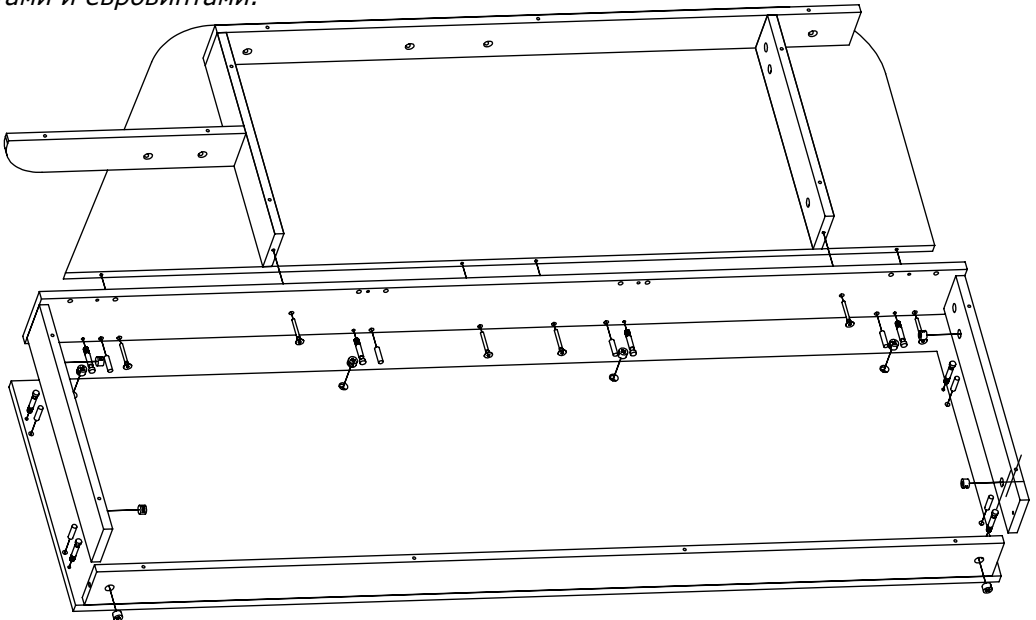

## Шаг 5

Присоедините к собранной ранее конструкции стенку заднюю ⑦ евроинтами при помощи ключа шестигранного, затем стенку заднюю ⑧ стяжками, шкантами и евроинтами. Прибейте подпятники гвоздями к фасаду ⑥ и стенке задней ⑧. Установите декоративные заглушки на головки евроинтов и эксцентрики стяжек, находящиеся на стенках задних ⑦ и ⑧.

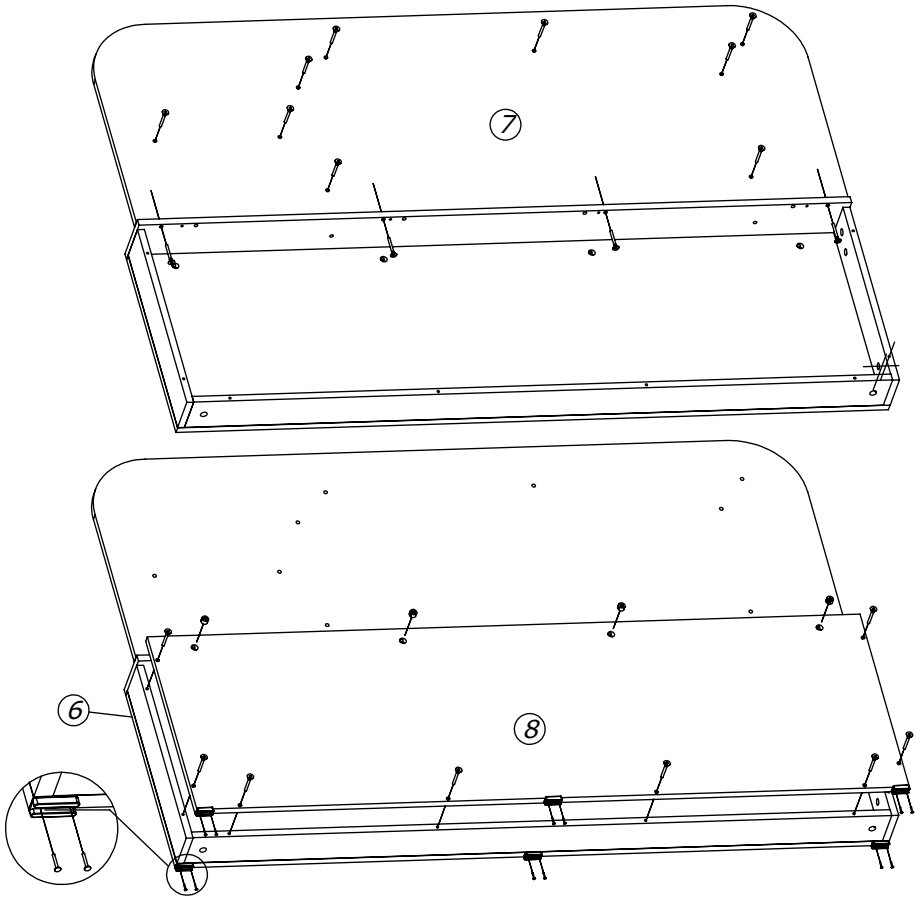

### 4. Транспортировка, хранение, эксплуатация и уход за мебелью.

Изделие допускается транспортировать в упаковке предприятия-изготовителя любым видом транспорта при условии надежной защиты от механических повреждений и влаги. Не допускается воздействие влаги.

Изделие должно храниться и эксплуатироваться в сухих и теплых помещениях. Не рекомендуется устанавливать изделие около источников тепла. Удаление пыли с поверхности изделия следует производить мягкой тканью с использованием специальных составов по уходу за мебелью. Максимальная нагрузка на изголовье - 60 кг.

### 5. Гарантии изготовителя

Гарантийный срок эксплуатации 24 месяца с момента приобретения, при условии соблюдения Покупателем правил транспортировки, хранения и эксплуатации. Срок службы изделия 5 лет. Предприятие-изготовитель не несет ответственности за недостатки изделия, появившиеся в результате несоблюдения Покупателем правил эксплуатации, сборки, транспортировки и ухода за мебелью.